



It is important that the entire floor frame be anchored after the building is erected.

## INTRODUCTION

This anchor kit is intended for use on all Arrow storage buildings.

## TOOLS AND MATERIALS REQUIRED

- Carpenter's Level
- Drill (Electric)
- Safety Glasses
- 1/8" (3,2 mm) Drill Bit
- 1/4" (6,4 mm) Drill Bit
- Work gloves & long sleeves
- 1/4" Masonary Drill Bit(Supplied)
- #2 Phillips Head Screwdriver
- Tape Measure
- 3/8" Wrench
- Hammer

## ASSEMBLY INSTRUCTIONS:

Read the instructions and study the illustrations carefully. Follow the step by step instructions to properly Anchor your Storage Building.

## RETAIN THIS MANUAL AND PARTS LIST AFTER ASSEMBLY FOR FUTURE REFERENCE.

## CHECK THE CONTENTS:

Check the contents of carton against the Parts List. Identify parts to those shown in the illustrations. This will help you become familiar with the parts on sight.

## SAFETY RULES:

- Make sure no one is in path while drilling.
- Wear safety glasses, work gloves and long sleeves while drilling.

## ANCHORING THE STORAGE BUILDING TO A CONCRETE PATIO OR SLAB

This concrete Anchor Kit comes complete with masonry drill bit, fasteners and easy to follow instructions. For proper installation, it is important that the overall size of the patio/slab has approximately 9/16" (1,4 cm) clearance between frame and edge of concrete around entire perimeter.

**IMPORTANT:** Make sure Floor Frame is level and square before proceeding with the anchoring.

One Anchor Kit is recommended for most buildings. Anchors are used at each corner and spaced evenly along the Floor Frame.

**NOTE:** The following must be considered before starting to drill concrete for installation of Hold Down Clips:

1. If your building has Floor Frame Splices.
  - A. Assemble and position Floor Frame.
  - B. Mark and drill hole location as described above.

This kit contains four Gussets to anchor the Floor Frame corners. If your building is supplied with Gussets (some models have them), disregard the ones supplied with the building.

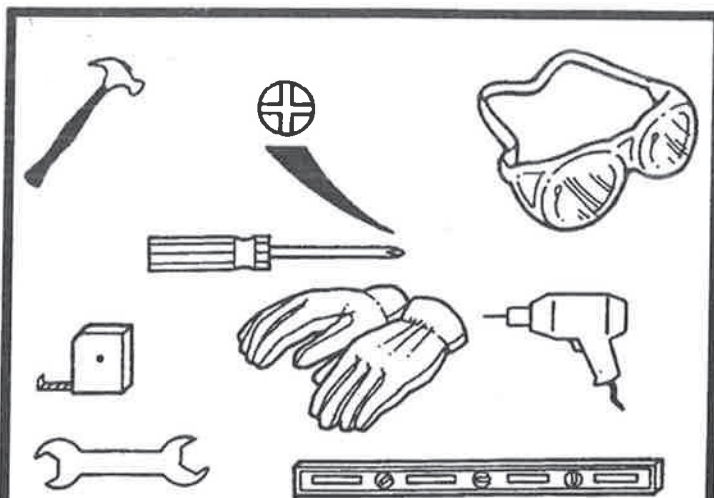

## PARTS LIST ANCHOR KIT AK100

Key #	Part #	Description (Quan.)
1	8397	Corner Gusset (4)
2	8398	Hold Down Clip (11)
3	66159	#10 x 1/2" (13mm) Screw (39)
-	-	Masonry Drill Bit-1/4" (1)

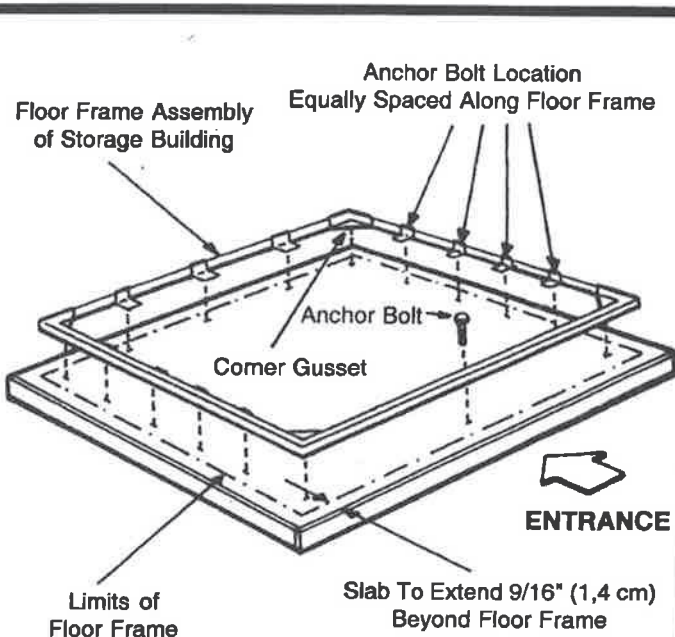
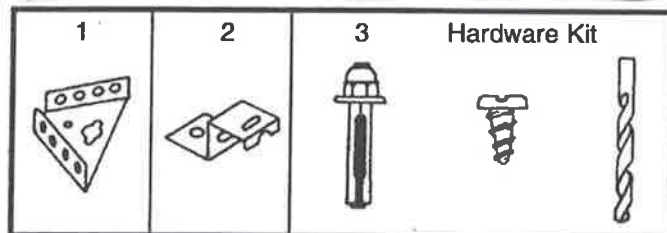

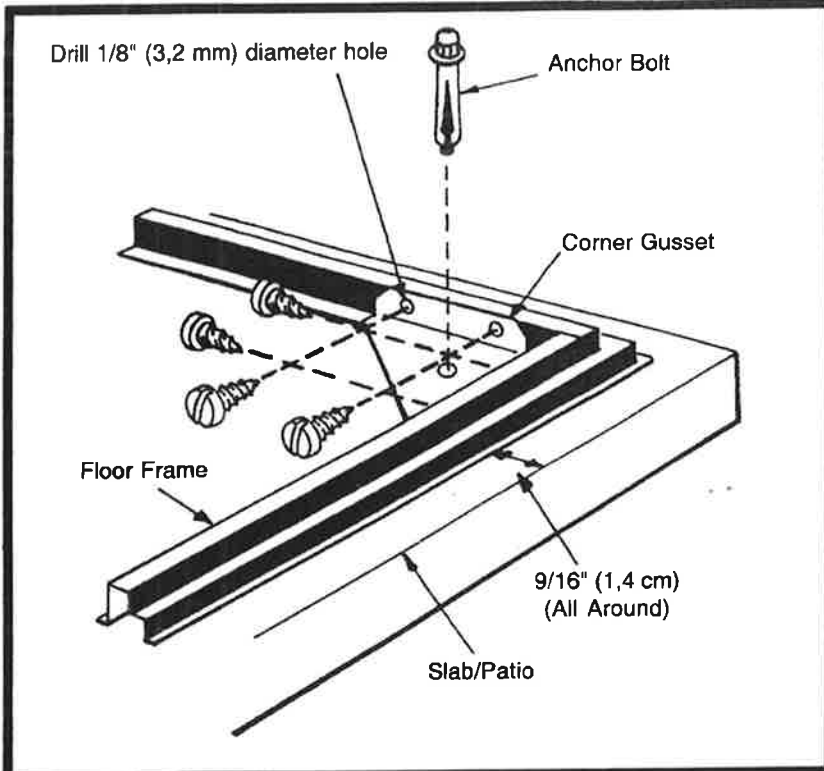

## STEP 1

### Corner Gusset Installation

1. Position Gussets into corners of Floor Frame with flanged edges "UP".
2. Attach Gussets through aligning holes, or drill 1/8" (3,2 mm) holes.

3. Through hole in center of Gusset, drill 1/4" (6,4 mm) diameter hole in concrete using the Masonry Drill Bit supplied.

**IMPORTANT:** Holes drilled in concrete must be at right angle to surface and 2" (5,1 cm) deep. Use drill bit furnished. Holes must not be more than 1/32" (0,1 cm) over size or anchor bolts will not hold.

4. Place **Anchoring Bolt** in hole drilled and tap head with hammer to set into place. Tighten nut with wrench.

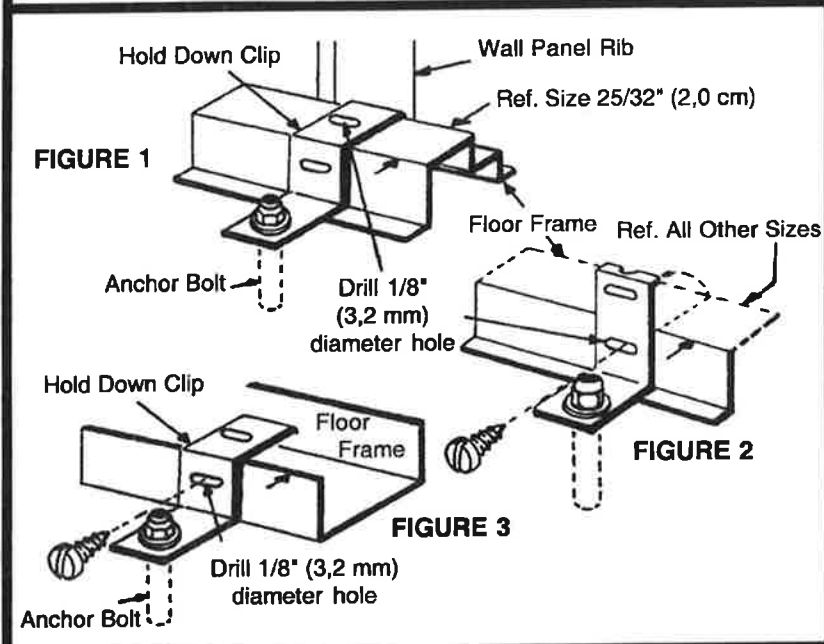

## STEP 2

### Hold Down Clip Installation

1. Position Clips on Floor Frame (by panel rib) at equally spaced intervals and attach using screws through existing holes or drill 1/8" (3,2 mm) holes. See Figure 1, 2 or 3.

2. **NOTE:** If other size Floor Frames (Figure 2) are to be anchored, you must bend Hold Down Clips "UP" before attaching to Floor Frame. (Figure 3) is for buildings 12'x10' (3,7 m x 3,0 m) through 14'x31' (4,3 m x 9,4 m) with channel style floor frames. Additional kits may be required.

3. Drill holes in concrete and anchor Clips to concrete in same manner as described in Step 1.

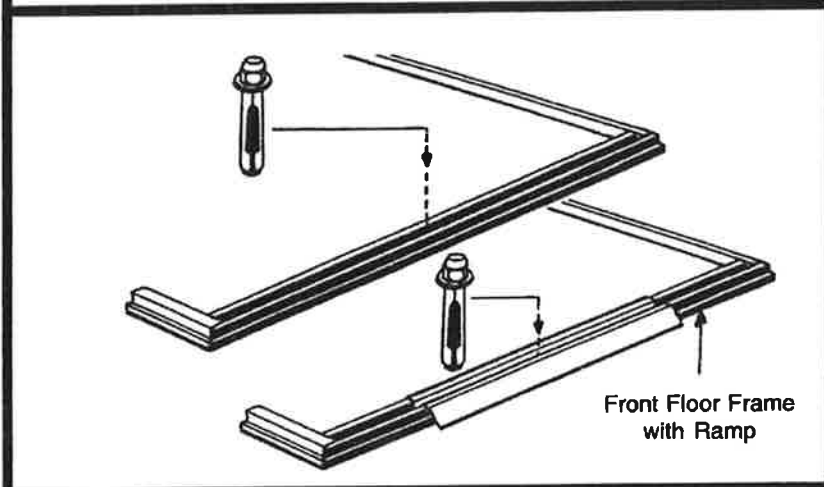

## STEP 3

### Front Frame Anchor Installation

1. Drill 1/4" (6,4 mm) hole at center of Front Floor Frame as shown. Switch to Masonry Bit supplied and continue drilling to a 2" (5,1 cm) depth.

2. Anchor Frame to concrete with an Anchoring Bolt in the same manner as described in Step 1.

For replacement parts or any questions concerning your anchor kit, include the model no. of your kit and contact:

**Arrow Shed, LLC**  
**Customer Service Department**  
**1101 North 4th Street**  
**Breese, Illinois 62230**  
**1-800-851-1085**  
**assist@arrowsheds.com**

Il est important d'ancrer le bâti du sol après avoir érigé l'abri.

## INTRODUCTION

Ce kit d'ancrage est conçu pour être utilisé sur toutes les cabanes à outils Arrow.

## OUTILS ET MATÉRIEL NÉCESSAIRES

- Niveau de charpentier
- Perceuse électrique
- Lunettes de protection
- Foret de 3,2 mm (1/8 po)
- Foret de 6,4 mm (1/4 po)
- Gants de travail et manches longues
- Foret de ciseau à pierre de 1/4 po
- Tournevis Phillips N°. 2
- Ruban à mesurer
- Clé de 3/8 po
- Marteau

## INSTRUCTIONS DE MONTAGE:

Lisez soigneusement les instructions et les illustrations. Vous devez suivre les conseils de montage dans l'ordre indiqué pour ancrer convenablement votre bâtiment d'entreposage.

APRÈS LE MONTAGE, CONSERVEZ CE MANUEL ET LA LISTE DES PIÈCES POUR RÉFÉRENCE UL TÉRIEURE.

## VÉRIFIEZ LE CONTENU DE VOTRE CARTON:

Vérifiez que le contenu de votre carton correspond à la liste des pièces qui vous est remise. Repérez les différentes pièces illustrées afin de vous familiariser avec ces dernières.

## CONSIGNES DE SÉCURITÉ:

- Vérifiez que personne ne se trouve à proximité lorsque vous percez.
- Portez des lunettes de sécurité, des gants de travail et des manches longues lorsque vous percez.

## ANCRAGE DU BÂTIMENT SUR UN PATIO OU UNE DALLE EN CIMENT

Ce kit d'ancrage pour ciment est livré complet, avec foret de ciseau à pierre, fixations et mode d'emploi facile à suivre. Pour bien l'installer, il est important de disposer tout autour d'un dégagement de 1,4 cm (9/16 po) entre l'armature du plancher et le rebord en ciment du patio ou de la dalle.

**IMPORTANT:** vérifiez que l'armature du plancher est horizontale et que ses angles sont à 90° avant de procéder à son ancrage.

Un (1) kit d'ancrage est recommandé pour la plupart des cabanes à outils. Des pièces d'ancrage sont fixées dans chaque angle et disposées régulièrement le long de l'armature du plancher.

**NOTE:** Prenez en compte les points suivants avant de percer le ciment pour installer les attaches de maintien:

1. Si l'armature du plancher de votre cabane est muni de pièces d'angle:
  - A. Assemblez et placez l'armature du plancher.
  - B. Marquez et percez les trous comme décrit ci-dessus.

Ce kit contient quatre (4) pièces d'angle permettant d'ancrer les coins de l'armature. Si votre cabane dispose déjà de pièces d'angle (certains modèles en sont équipés), jetez ces dernières.

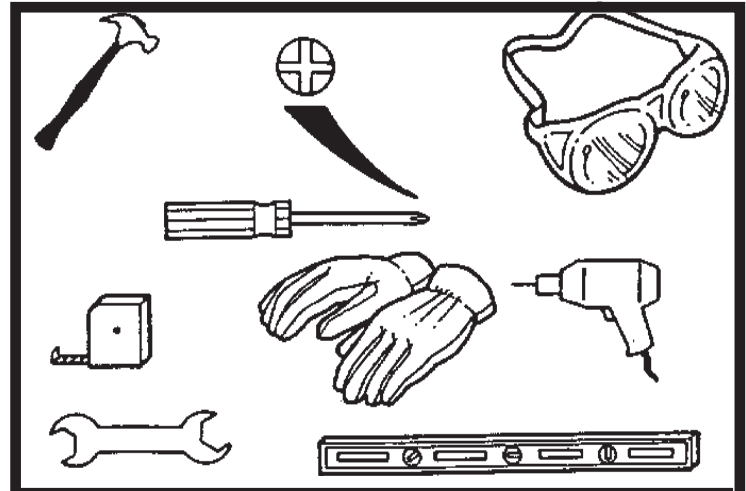

## LISTE DES PIÈCES KIT D'ANCRAGE N° AK100

Numéro	Référence n°	Description (quantité)
1	8397	Pièce d'angle (4)
2	8398	Attache de maintien (11)
3	66159	Boulon d'ancrage (16) Kit avec vis n°10 x 13 mm (1/2 po) (39) et foret de ciseau à pierre - 1/4 po (1)

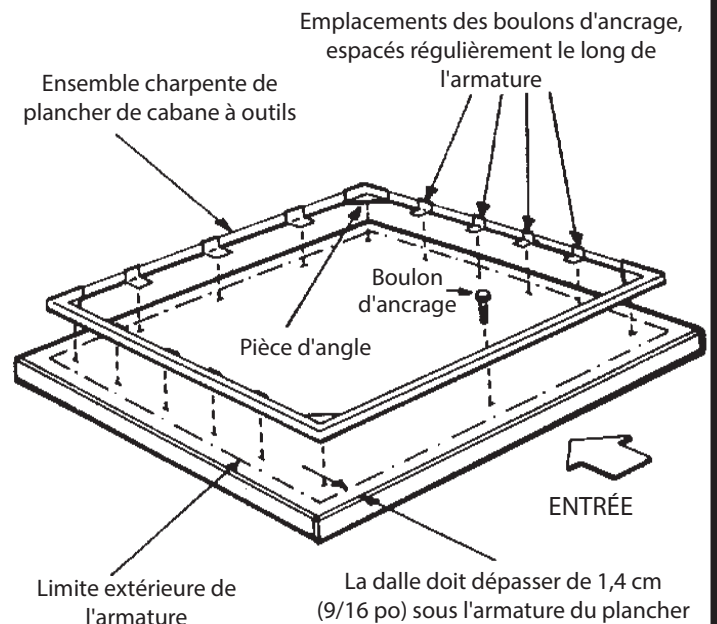
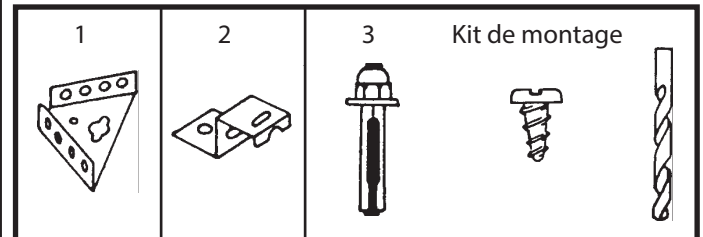



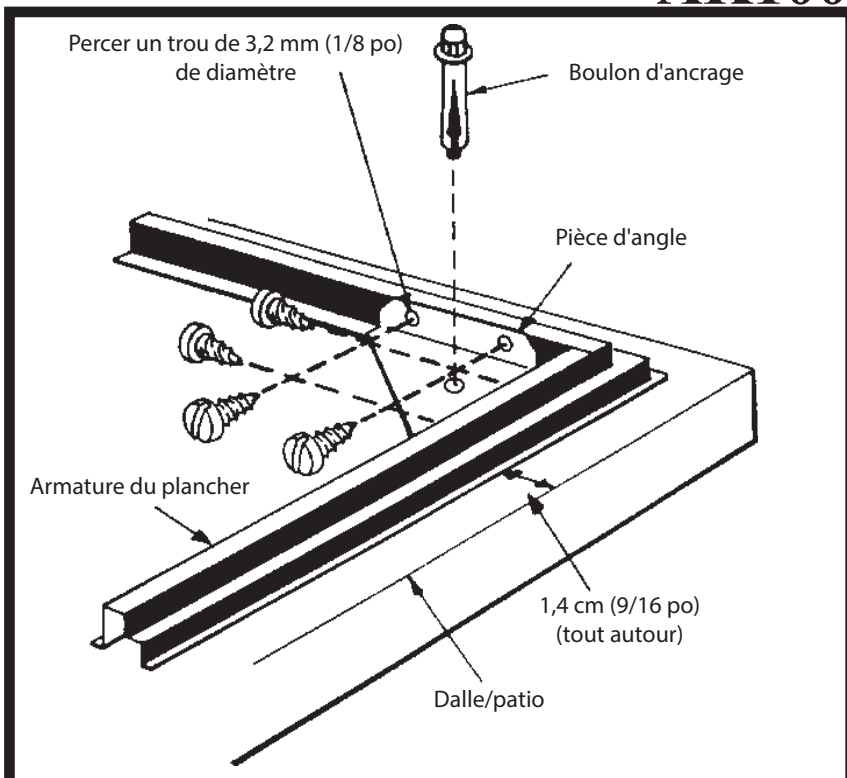

## ÉTAPE 1

### Installation des pièces d'angle

1. Placez les pièces d'angle dans chaque coin du cadre, en tournant la partie verticale vers le haut.
  2. Fixez les pièces d'angle en vous servant des trous d'alignement, ou en perçant des trous de 3,2 mm (1/8 po).
  3. A travers le trou situé au centre de chaque pièce d'angle, percez un trou de 6,4 mm (1/4 po) de diamètre dans le ciment, en vous servant du foret de ciseau à pierre fourni.
- IMPORTANT:** les trous doivent être percés dans le ciment perpendiculairement à la surface et sur 5,1 cm (2 po) de profondeur. Servez-vous du foret fourni. La taille des trous ne doit pas excéder le diamètre conseillé de plus 0,1 cm (1/32 po) ou les boulons d'ancrage ne tiendront pas.
4. Placez le boulon d'ancrage dans le trou percé et tapez avec le marteau pour le mettre en place. Serrez l'écrou avec la clé anglaise.

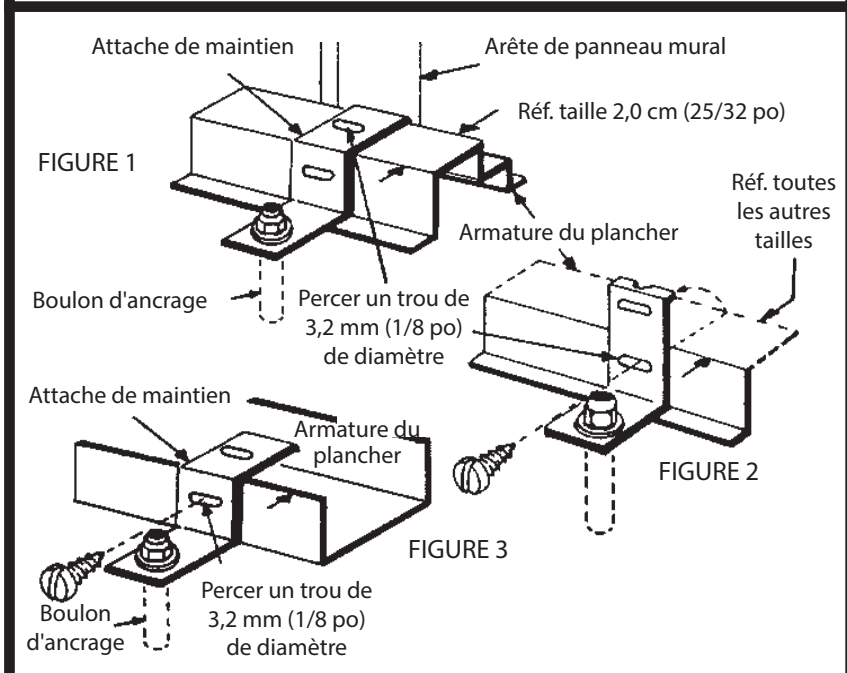

## ÉTAPE 2

### Installation des attaches de maintien

1. Placez les attaches sur le cadre (en face d'une arête du panneau mural), à intervalles réguliers, et fixez-les avec les vis, à travers les trous existant ou en perçant des trous de 3,2 mm (1/8 po). Voir les figures 1, 2 ou 3.
2. **NOTE:** si vous ancrez une armature de plancher d'une autre taille (figure 2), vous devez redresser les attaches vers le haut avant de les fixer. La figure 3 illustre le cas de cabanes de 3,7 m x 3,0 m à 4,3 m x 9,4 m (12 x 10 pi à 14 x 31 pi), avec armatures de plancher "à rigole". Des kits supplémentaires peuvent être nécessaires.
3. Percez les trous dans le ciment et ancrez les attaches de la même façon qu'à l'étape 1.

## ÉTAPE 3

### Ancrage de l'amarture du plancher

1. Percez un trou de 6,4 mm (1/4 po) au centre de la partie avant de l'amarture, comme illustré. Changez de foret et prenez le foret de ciseau à pierre fourni. Continuez à percer sur une profondeur de 5,1 cm (2 po).
2. Ancrez l'amarture sur la dalle en ciment en vous servant d'un boulon d'ancrage, de la même façon qu'à l'étape 1.

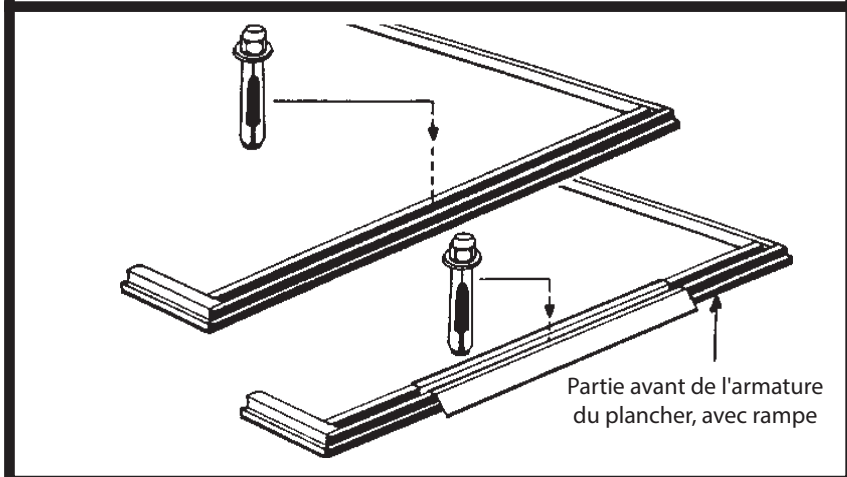

Pour des kits de rechange ou toute question relative à votre kit d'ancrage, notez le numéro de votre modèle et prenez contact avec:

Arrow Shed, LLC  
Customer Service  
1101 North 4th Street  
Breese, Illinois 62230

Es importante sujetar todo el entramado del piso después que se ha erigido el cobertizo.

## INTRODUCCION

Este paquete de anclaje es para ser usado en todos los cobertizos de almacenaje Arrow.

## HERRAMIENTAS Y MATERIALES NECESARIOS

- Nivel de carpintero
- Taladro (eléctrico)
- Gafas de seguridad
- Mecha de taladro de 3,2 mm (1/8")
- Mecha de taladro de 6,4 mm (1/4")
- Guantes de trabajo y mangas largas
- Mecha de taladro de albañilería 1/4" (Incluida)
- Destornillador Phillips N° 2
- Cinta métrica
- Llave de 3/8"
- Martillo

## INSTRUCCIONES PARA EL ARMADO:

Lea las instrucciones y estudie cuidadosamente las ilustraciones. Siga paso a paso las instrucciones para anclar adecuadamente su Cobertizo de Almacenaje.

GUARDE ESTE MANUAL Y LA LISTA DE PIEZAS PARA REFERENCIA FUTURA.

## VERIFIQUE EL CONTENIDO:

Verifique el contenido de la caja con la Lista de Piezas. Identifique las piezas que aparecen en las ilustraciones. Esto le ayudará a familiarizarse con las piezas a simple vista.

## REGLAS DE SEGURIDAD:

- Al taladrar asegúrese de que no haya nadie en camino.
- Cuando taladre, use gafas de seguridad, guantes de trabajo y mangas largas.

## ANCLAJE DEL COBERTIZO DE ALMACENAJE A UN PATIO O LOSA DE CEMENTO

Este Paquete de Anclaje a cemento viene completo con la mecha de taladro de albañilería, sujetadores e instrucciones fáciles de seguir. Para una instalación adecuada es importante que el tamaño global del patio o de la losa tengan aproximadamente 1,4 cm (9/16") de espacio libre entre el marco y el borde de cemento alrededor de todo el perímetro.

**IMPORTANTE:** Asegúrese de que el Marco del Piso esté nivelado y cuadrado antes de proseguir con el anclaje.

Para la mayoría de los cobertizos se recomienda un (1) paquete de anclaje. Los anclajes se usan en cada esquina y se colocan a una distancia pareja a lo largo del Marco del Piso.

**NOTA:** Antes de comenzar a taladrar el cemento para instalar los sujetadores de amarra, debe considerarse lo siguiente:

1. Si su cobertizo tiene Empalmes de Piso.
  - A. Arme y coloque en posición el Marco del Piso
  - B. Marque y taladre los agujeros en la ubicación descrita anteriormente.

Este paquete contiene cuatro (4) Escuadras para anclar las esquinas del Marco del Piso. Si su cobertizo viene con Escuadras (algunos modelos las tienen), ignore las que vienen con el cobertizo.

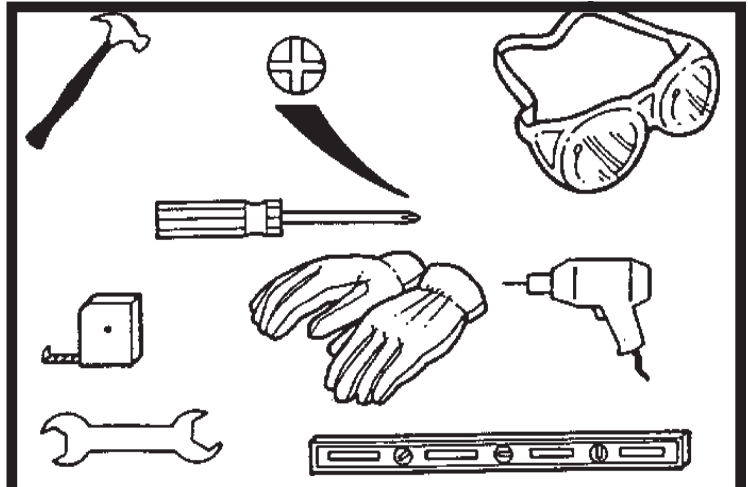

## LISTA DE PIEZAS PAQUETE DE ANCLAJE N° AK100

No. de clave	No. de pieza	Descripción (cantidad)
1	8397	Escuadra esquinera (4)
2	8398	Sujetador de amarra (11)
3	66159	Bulón de anclaje (16) Tornillo n° 10 x 13 mm (1/2") (39) Paquete de la mecha de taladro de albañilería - de 1/4" (1)

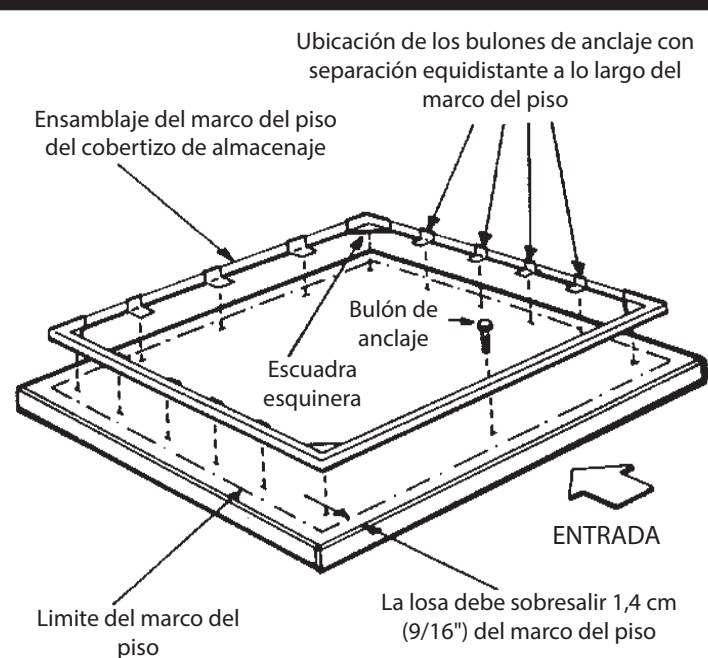
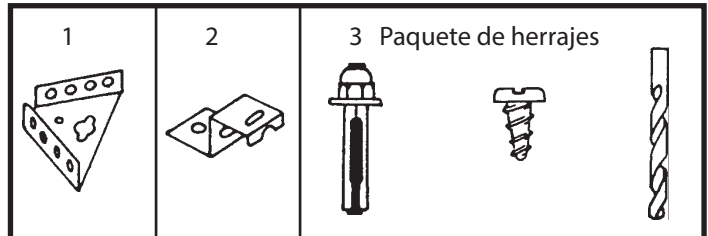

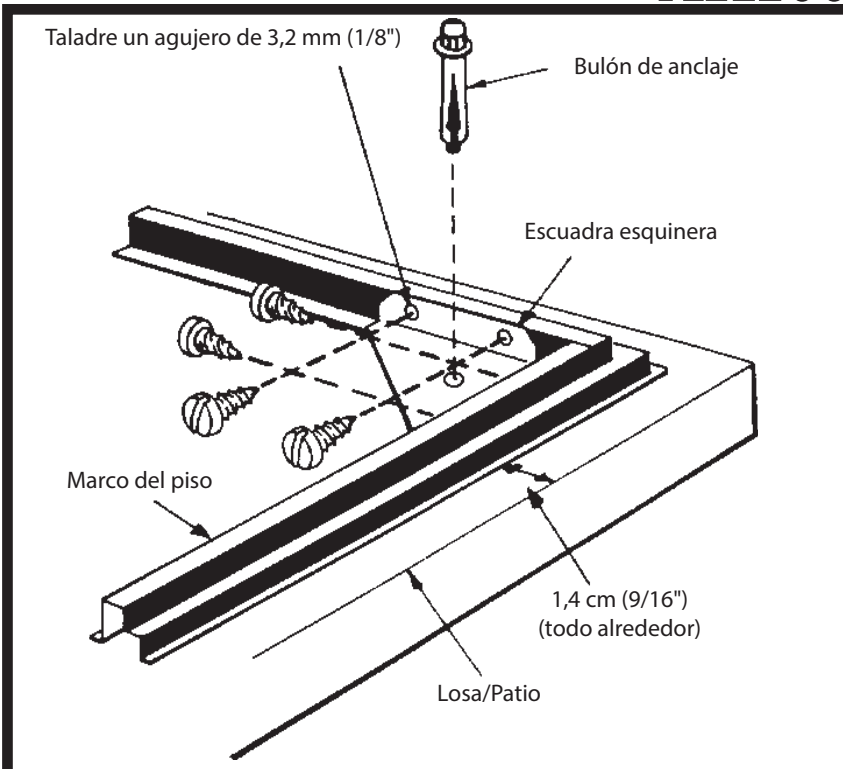

## PASO 1

### Instalación de la escuadra esquinera

1. Coloque las Escuadras en las esquinas del Marco del Piso con los lados de los montantes hacia arriba.
2. Fije las escuadras a través de los agujeros de alineación, o taladre agujeros de 3,2 mm (1/8").
3. A través del agujero del centro de la Escuadra, taladre un agujero de 6,4 mm (1/4") de diámetro en el cemento usando la Mecha de Taladro de Albañilería provista.  
**IMPORTANTE:** Los agujeros que se taladren en el cemento deben estar en ángulo recto con la superficie y tener 5,1 cm (2") de profundidad. Use la mecha de taladro provista. Los agujeros no deben ser más de 0,1 cm (1/32") demasiado grandes o de lo contrario los bulones no se anclarán.
4. Coloque el Bulón de Anclaje en el agujero taladrado y golpee la cabeza con un martillo para fijarlo en su lugar. Ajuste la tuerca con una llave.

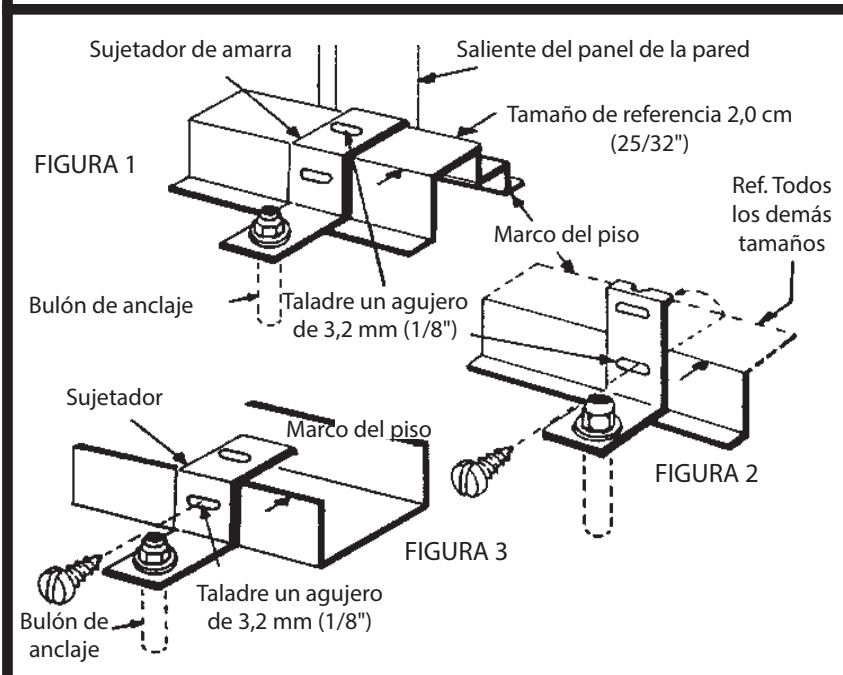

## PASO 2

### Instalación del sujetador de amarra

1. Coloque los Sujetadores sobre el Marco del Piso (junto al saliente del panel) a intervalos equidistantes y fíjelos con tornillos a través de los agujeros existentes o taladre agujeros de 3,2 mm (1/8"). Ver figura 1, 2 o 3.
2. **NOTA:** Si se deben anclar Marcos del Piso de otros tamaños (Figura 2), debe doblar los sujetadores de amarra hacia arriba antes de fijarlos al Marco del Piso. (Figura 3) es para cobertizos de 3,7 m x 3,0 m a 4,3 m x 9,4 m (12' x 10' a 14' x 31') con marcos de piso modelo travesaño. Es posible que se necesiten más paquetes.
3. Taladre agujeros en el cemento y ancle los Sujetadores al cemento como se describe en el Paso 1.

## PASO 3

### Instalación del anclaje del marco delantero

1. Taladre un agujero de 6,4 mm (1/4") en el centro del Marco Delantero del Piso como se ilustra. Cambie la mecha por la Mecha de Albañilería provista y siga taladrando hasta una profundidad de 5,1 cm (2").
2. Ancle el Marco al cemento con un Bulón de Anclaje como se describe en el Paso 1.

Para ordenar piezas de repuesto o si tiene alguna pregunta relativa al paquete de anclaje, incluya el número de modelo de su paquete y comuníquese con:

Arrow Shed, LLC  
 Customer Service  
 1101 North 4th Street  
 Breese, Illinois 62230

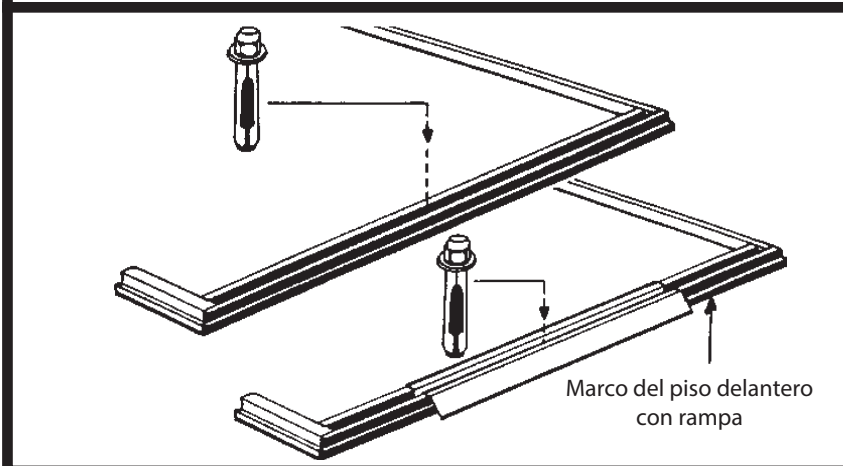



## EINLEITUNG

Dieser Verankerungsbausatz ist zur Anwendung in allen Arrow-Gerätehäusern bestimmt.

## SIE BRAUCHEN FOLGENDE WERKZEUGE UND MATERIALIEN

- Wasserwaage
- Bohrer (Elektrisch)
- Schutzbrille
- 3,2 mm (1/8") Bohrer
- 6,4 mm (1/4") Bohrer
- Arbeitshandschuhe & Kleidung mit langen Ärmeln
- 1/4" Steinbohrer (Geliefert)
- Nr. 2 Kreuzschlitzschraubenzieher
- Maßband
- 3/8" Schraubenschlüssel
- Hammer

## MONTAGEANWEISUNGEN:

Lesen Sie die Anweisungen durch und betrachten Sie die Zeichnungen genau. Folgen Sie den schrittweisen Anleitungen, um Ihr Arrow-Gebäude fest zu verankern.

HEBEN SIE DIESES HANDBUCH UND DIE STÜCKLISTE NACH DER MONTAGE FÜR ZUKÜNFTIGEN GEBRAUCH AUF.

## ÜBERPRÜFEN SIE DEN INHALT:

Vergleichen Sie den Inhalt des Kartons mit der Stückliste. Ordnen Sie die Teile den Zeichnungen zu. Dadurch werden Sie mit den Teilen vertraut.

## SICHERHEITSANWEISUNGEN:

- Passen Sie auf, dass beim Bohren niemand im Weg steht.
- Tragen Sie während des Bohrens eine Schutzbrille, Arbeitshandschuhe und Kleidung mit langen Ärmeln.

## VERANKERUNG DES GERÄTEHAUSES IN EINEM BETONFUNDAMENT

Dieser Beton-Verankerungssatz wird komplett mit Steinbohrer, Befestigungsmitteln und einfachen Anweisungen geliefert. Zur richtigen Montage ist es wichtig, dass das Fundament auf allen Seiten etwa 1,4 cm (9/16") größer als der Rahmen bemessen ist.

**WICHTIG:** Stellen Sie sicher, dass der Bodenrahmen eben und rechteckig ist, bevor Sie mit der Verankerung fortfahren.

Für die meisten Gebäude empfehlen wir einen (1) Verankerungssatz. Verankerungen werden an jeder Ecke und in gleichmäßigen Abständen entlang des Bodenrahmens angebracht.

**HINWEIS:** Berücksichtigen Sie das Folgende, bevor Sie zur Installation der Verankerungswinkel in den Beton bohren:

1. Wenn Ihr Gebäude Bodenrahmen-Verbindungsstellen hat:

- A. Montieren und positionieren Sie den Bodenrahmen.
- B. Markieren und bohren Sie die Löcher wie oben beschrieben.

Dieser Satz enthält vier (4) Versteifungen zur Verankerung der Bodenrahmenecken. Wenn Ihr Gebäude mit Versteifungen ausgestattet ist (was bei einigen Gebäuden der Fall ist), benutzen Sie die Versteifungen des Verankerungssatzes, nicht die des Gebäudes.

# AK100

IZ01-GE

Es ist wichtig, den gesamten Bodenrahmen nach der Montage des Gerätehauses zu verankern.

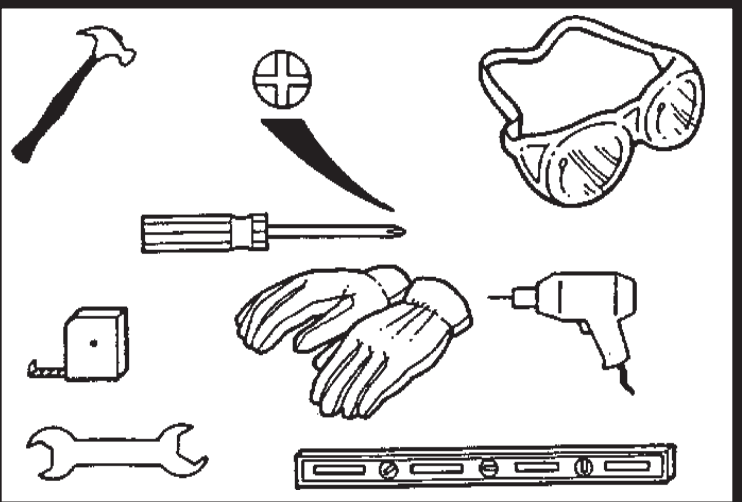

## STÜCKLISTE VERANKERUNGSSATZ MODELL-NR. AK100

Abb. Nr.	Teil-Nr.	Bezeichnung (Anzahl)
1	8397	Eckversteifung (4)
2	8398	Verankerungswinkel (11)
		Verankerungsschraube (16)
3	66159	Nr. 10 x 13 mm (1/2") Schraube (39)
		Steinbohrer 1/4" (1)

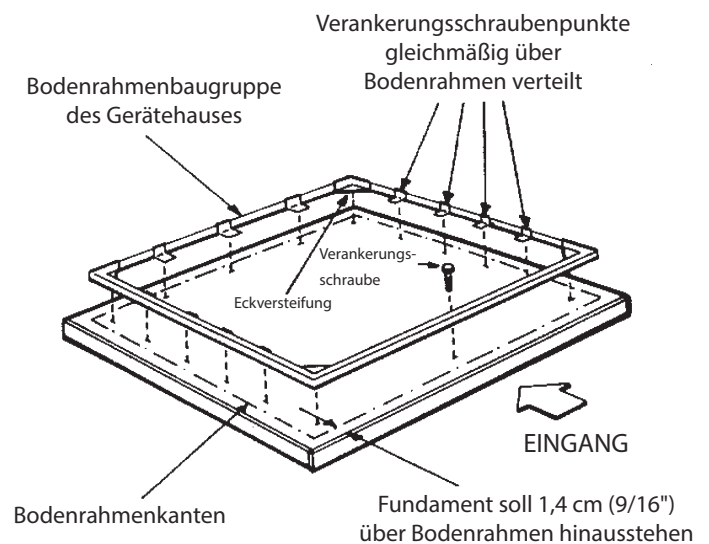
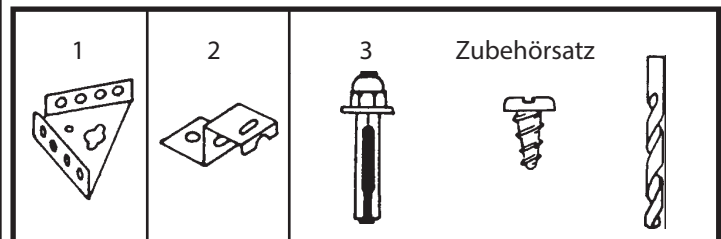

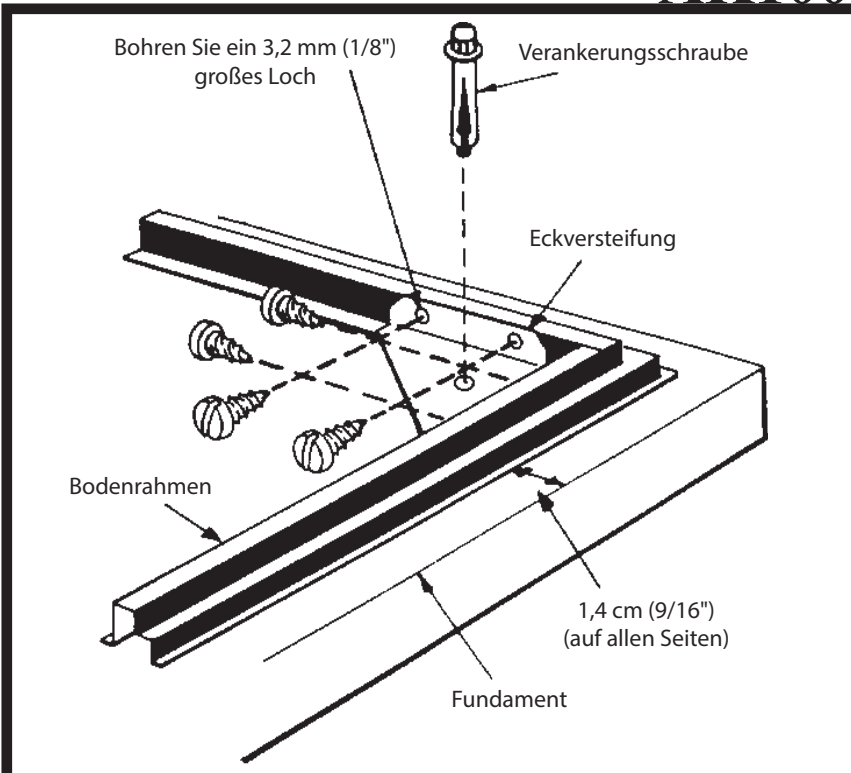

## SCHRITT 1

### Installierung der Eckversteifungen

1. Die Eckversteifungen mit den geflanschten Kanten nach OBEN in die Ecken des Bodenrahmens einsetzen.
2. Versteifungen durch die sich deckenden Löcher befestigen oder 3,2 mm (1/8") große Löcher bohren.
3. Bohren Sie mit dem gelieferten Steinbohrer durch die Öffnung in der Mitte der Versteifung jetzt ein 6,4 mm (1/4") großes Loch in den Beton.

WICHTIG: Die in den Beton gebohrten Löcher müssen senkrecht und 5,1 cm (2") tief sein. Benutzen Sie den gelieferten Bohrer. Die Löcher dürfen nicht mehr als 0,1 cm (1/32") größer als der vorgegebene Durchmesser sein, oder die Verankerungsschrauben werden nicht fest sitzen.

4. Setzen Sie die Verankerungsschraube in das gebohrte Loch und hämmern Sie den Kopf leicht ein, um sie festzulegen. Ziehen Sie sie mit dem Schraubenschlüssel an.

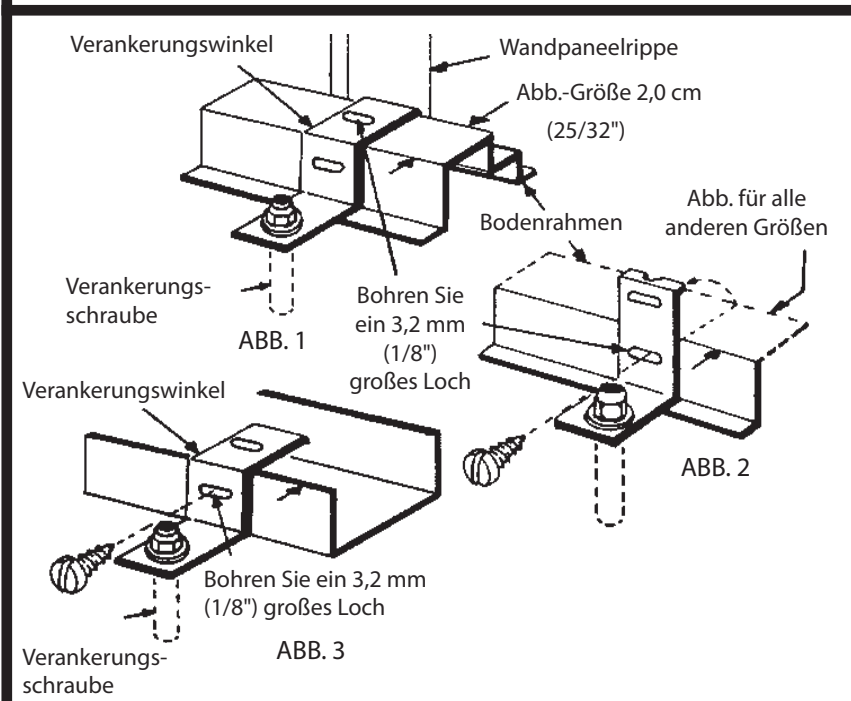

## SCHRITT 2

### Installierung der Verankerungswinkel

1. Platzieren Sie die Winkel in gleichmäßigen Abständen (Paneelrippen) auf den Bodenrahmen und befestigen Sie sie mit Schrauben in den bestehenden Löchern oder bohren Sie 3,2 mm (1/8") große Löcher. Siehe Abb. 1, 2 oder 3.

2. HINWEIS: Werden Bodenrahmen (Abb. 2) anderer Größe verankert, biegen Sie den Verankerungswinkel nach OBEN, bevor Sie den Bodenrahmen befestigen. (Abb. 3) bezieht sich auf Gebäude der Größe 3,7 m x 3,0 m (12'x10') bis hin zu 4,3 m x 9,4 m (14'x31') mit kanalartigen Bodenrahmen.

Eventuell sind zusätzliche Bausätze notwendig.

3. Bohren Sie Löcher in den Beton und verankern Sie die Winkel in derselben Weise wie in Schritt 1 im Beton.

## SCHRITT 3

### Verankerung des vorderen Rahmens

1. Bohren Sie wie gezeigt ein 6,4 mm (1/4") großes Loch in der Mitte des vorderen Bodenrahmens. Benutzen Sie dann den gelieferten Steinbohrer und bohren Sie 5,1 cm (2") tief.
2. Verankern Sie den Bodenrahmen in der unter Schritt 1 beschriebenen Weise mit einer Verankerungsschraube im Beton.

Wenn Sie Ersatzteile brauchen oder Fragen bezüglich Ihres Verankerungsbausatzes haben, wenden Sie sich bitte direkt wie folgt an den Hersteller unter Angabe der Modellnr. Ihres Bausatzes:

Arrow Shed, LLC  
Customer Service  
1101 North 4th Street  
Breese, Illinois 62230

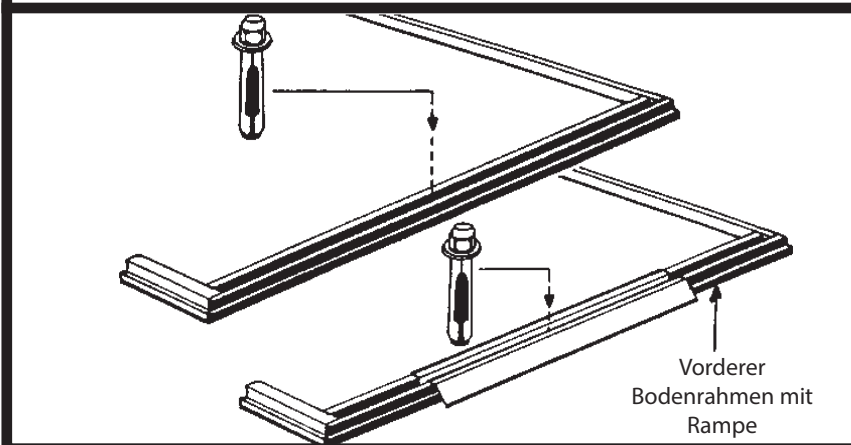





É importante que toda a estrutura do piso esteja fixada depois que o abrigo for levantado.

## INTRODUÇÃO

Este kit de fixação se destina ao uso em todos os abrigos de armazenamento Arrow.

## FERRAMENTAS E MATERIAIS NECESSÁRIOS

- Nível de Pedreiro
- Fita Métrica
- Martelo
- Chave Fixa de 3/8"
- Broca de Furadeira para Concreto de 1/4" (Fornecida)
- Broca de Furadeira de 1/8" (3,2 mm)
- Broca de Furadeira de 1/4" (6,4 mm)
- Luvas de trabalho e mangas compridas
- Furadeira (Elétrica)
- Chave de Fenda Phillips Nº 2
- Óculos de Segurança

## INSTRUÇÕES DE MONTAGEM:

Leia as instruções e estude as ilustrações cuidadosamente. Siga as instruções passo a passo para fixar apropriadamente seu Abrigo de Armazenamento.

**GUARDE ESTE MANUAL E A LISTA DE PEÇAS APÓS A MONTAGEM PARA CONSULTA FUTURA.**

### VERIFIQUE OS COMPONENTES:

Verifique o conteúdo da caixa comparando com a Lista de Peças. Identifique as peças em relação àquelas mostradas na ilustração. Isso irá ajudá-lo a familiarizar-se imediatamente com as peças.

### REGRAS DE SEGURANÇA:

- Certifique-se de que não haja ninguém próximo no momento da perfuração.
- Use óculos de segurança, luvas de trabalho e mangas compridas ao perfurar.

## FIXAÇÃO DO DEPÓSITO DE ARMAZENAGEM SOBRE PÁTIO DE CONCRETO OU PLACA

Este Kit para Fixação sobre concreto vem completo com broca apropriada, prendedores e instruções fáceis de seguir. Para uma instalação apropriada é importante que o tamanho total do pátio/placa tenha um espaço de aproximadamente 1,4 cm (9/16") entre a estrutura e a borda de concreto em todo o perímetro.

**IMPORTANTE:** Certifique-se de que a Estrutura do Piso esteja plana e nivelada antes de prosseguir com a fixação.

Um Kit de Fixação é recomendado para a maioria dos abrigos. As Fixações são usadas em cada um dos cantos e espaçadas uniformemente ao longo da Estrutura do Piso.

**NOTA:** Os itens a seguir devem ser considerados antes de iniciar a perfuração do concreto para instalação dos Grupos de Sustentação:

1. Se o seu abrigo tem Junções na Estrutura do Piso.
  - A. Monte e posicione a Estrutura do Piso.
  - B. Marque e perfure o local do furo como descrito acima.

Este kit contém quatro Reforços para fixar os cantos da Estrutura do Piso. Se o seu depósito vier acompanhado de Reforços (alguns modelos vêm com esses reforços), desconsidere aqueles fornecidos com o abrigo.

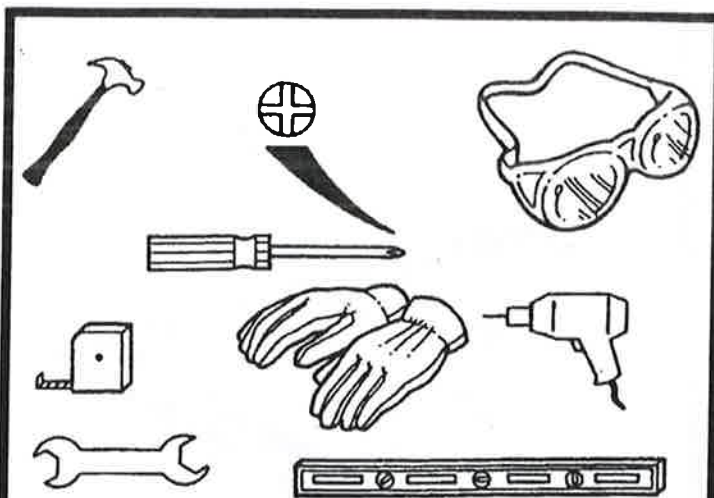

### Lista de peças Kit âncora AK100

Chave Nº	Peça Nº	Descrição (Quant.)
1	8397	Reforço de Canto (4)
2	8398	Grampo de Sustentação (11)
3	66159	Parafuso de Fixação (16)
		Parafuso Nº 10x½" (13 mm)-(39)
		Broca para Concreto de 1/4" (1)

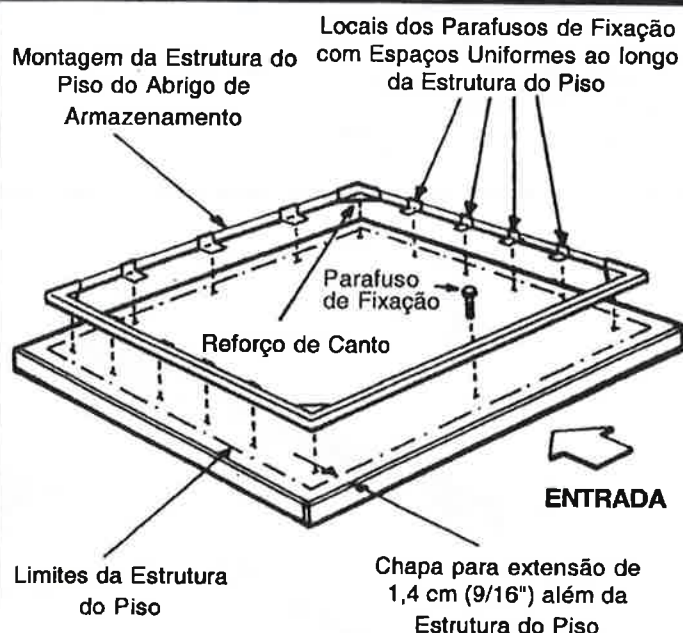
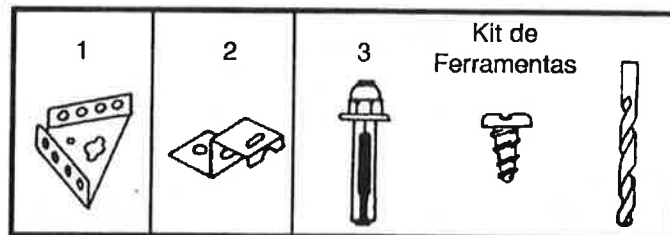

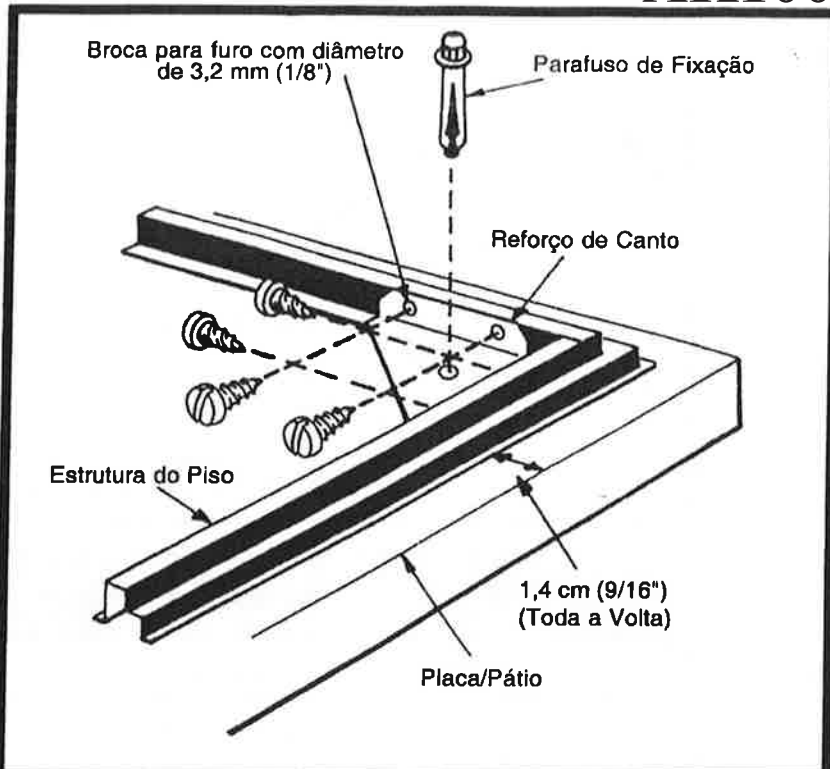

## PASSO 1

### Instalação do Reforço de Canto

1. Posicione os Reforços nos cantos da Estrutura do Piso com as bordas das abas voltadas para cima.
2. Prenda os Reforços através dos furos de alinhamento ou faça furos de 3,2 mm (1/8")
3. Através do furo no centro do Reforço, faça um furo com diâmetro de 6,4 mm (1/4") no concreto usando a Broca para Concreto fornecida.

**IMPORTANTE:** Os furos no concreto devem ter o ângulo certo em relação à superfície e 5,1 cm (2") de profundidade. Use a broca para furadeira fornecida. Os furos não devem estar mais de 0,1 cm (1/32") além do tamanho dos parafusos de fixação ou os parafusos não ficarão presos.

4. Coloque o Parafuso de Fixação no furo aberto e bata com o martelo para que se ajuste no lugar. Aperte a porca com uma chave fixa.

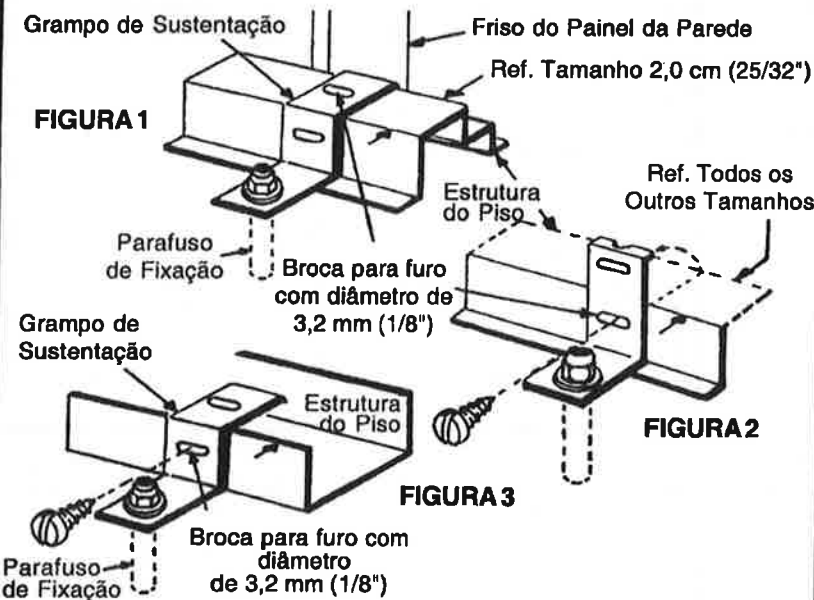

## PASSO 2

### Instalação do grampo de sustentação

1. Posicione os Grampos na Estrutura do Piso (pelo friso do painel) em intervalos de igual distância e prenda usando os parafusos nos furos existentes ou faça furos de 3,2 mm (1/8").

Ver Figuras 1, 2 e 3.

2. **NOTA:** Se outros tamanhos de Estrutura de Piso (Figura 2) forem fixados, você deverá dobrar os Grampos de Sustentação antes de prender à Estrutura do Piso. A (Figura 3) se refere a abrigos de 3,7 m x 3,0 m (12' x 10') até 4,3 m x 9,4 m (14' x 31') com estruturas de piso tipo canal. Kits adicionais podem ser solicitados.

3. Faça perfurações no concreto e fixe os Grampos no concreto do mesmo modo descrito no Passo 1.

## PASSO 3

### Instalação da Fixação da Estrutura Frontal

1. Faça um furo de 6,4 mm (1/4") no centro da Moldura do Piso Frontal, como mostrado. Troque para a Broca de Concreto fornecida e continue a perfuração até uma profundidade de 5,1 cm (2").
2. Fixe a Moldura no concreto com um Parafuso de Fixação, do mesmo modo descrito no Passo 1.

Para peças de reposição ou quaisquer dúvidas relativas ao seu kit de fixação, indique o número do modelo do seu kit e entre em contato com:

**Arrow Shed, LLC**  
**Customer Service Department**  
**1101 North 4th Street**  
**Breese, Illinois 62230**

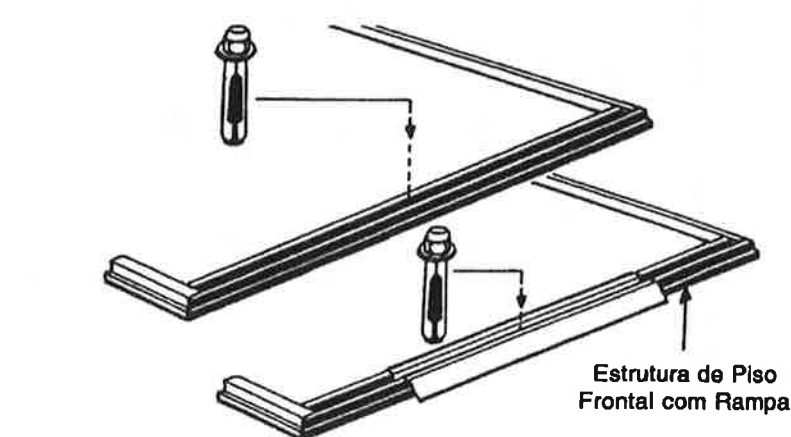



## INTRODUZIONE

Questo kit di ancoraggio è adatto all'uso con tutti i capanni porta attrezzi Arrow.

## STRUMENTI E MATERIALI NECESSARI

- Livella
- Trapano (elettrico)
- Occhiali protettivi
- Punta da trapano (3,2 mm)
- Punta da trapano (6,4 mm)
- Guanti da lavoro e maniche lunghe
- Punta da trapano da muro (6,4 mm), in dotazione
- Cacciavite a croce n. 2
- Metro a nastro
- Chiave inglese (9,5 mm)
- Martello

## ISTRUZIONI PER IL MONTAGGIO:

Leggere le istruzioni e osservare attentamente le immagini. Per ancorare correttamente il capanno porta attrezzi, seguire le istruzioni passo passo.

## DOPO IL MONTAGGIO, CONSERVARE IL MANUALE E L'ELENCO DEI PEZZI PER USI FUTURI.

## CONTROLLO DEI MATERIALI:

Controllare il contenuto della scatola confrontandolo con l'elenco dei pezzi. Identificare tutti i pezzi mostrati nelle immagini per imparare a conoscerli.

## NORME DI SICUREZZA:

- Controllare che non ci sia nessuno nelle vicinanze quando si usa il trapano.
- Indossare sempre gli occhiali protettivi e indumenti a maniche lunghe.

## ANCORAGGIO DEL CAPANNO PORTA ATTREZZI A UN PATIO O UNA PIASTRA DI CEMENTO

Questo kit di ancoraggio per cemento include anche una punta da trapano da muro, dispositivi di fissaggio e istruzioni chiare e immediate. Per un'installazione corretta, è importante che il patio o la piastra presenti uno spazio di circa 1,4 cm tra l'intelaiatura e il bordo lungo tutto il perimetro.

**IMPORTANTE:** prima di procedere all'ancoraggio, assicurarsi che l'intelaiatura del pavimento sia perfettamente orizzontale e allineata.

Per la maggior parte dei capanni è sufficiente un kit di ancoraggio; gli ancoraggi vengono posizionati in ogni angolo e a una distanza uniforme lungo l'intelaiatura del pavimento.

**NOTA:** prima di utilizzare il trapano sul cemento per l'installazione dei fermi, considerare i punti riportati di seguito:

1. Se il capanno è dotato di giunti nell'intelaiatura del pavimento:
  - A. Montare e posizionare l'intelaiatura.
  - B. Segnare i punti in cui praticare i fori e trapanare secondo le istruzioni.

Il kit contiene quattro tasselli per ancorare gli angoli dell'intelaiatura del pavimento. Se il capanno ha già dei tasselli in dotazione (alcuni modelli li prevedono), non utilizzarli, ma preferire quelli del kit. 11

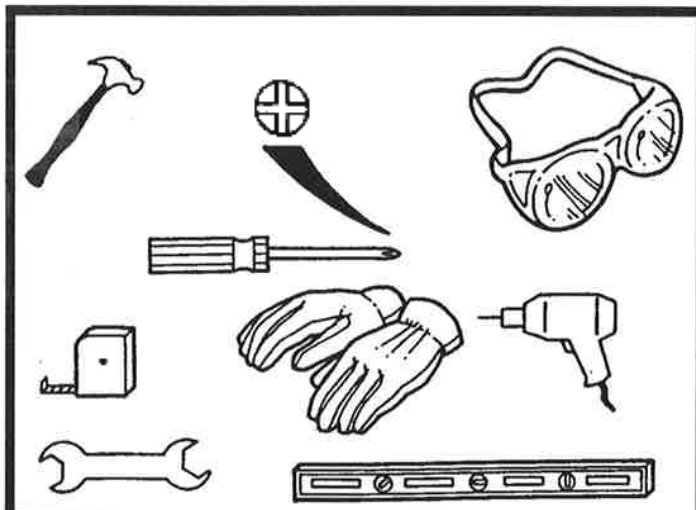

## ELENCO DEI PEZZI KIT DI ANCORAGGIO #AK100

N. di rif.	Cod. art.	Descrizione (quant.)
1	8397	Tassello angolare (4)
2	8398	Fermo (11)
3	66159	Bullone di ancoraggio (16) Vite n. 10 x 13 mm (39) Punta da trapano da muro (6,4 mm) (1)

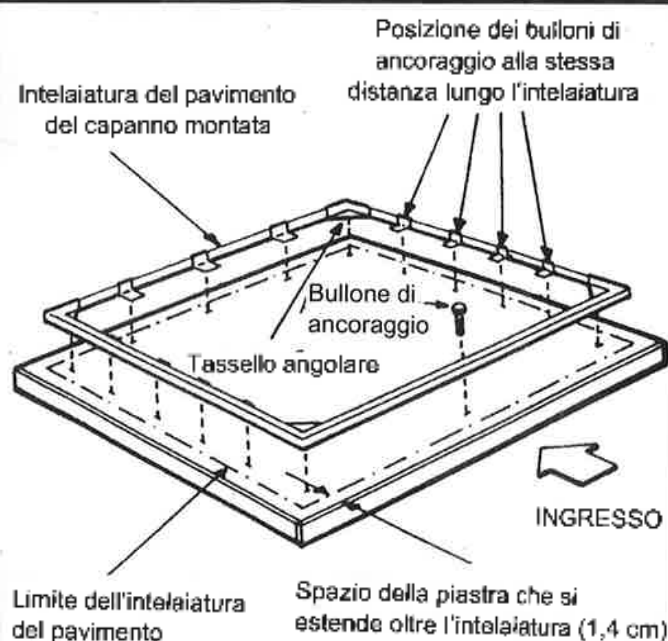
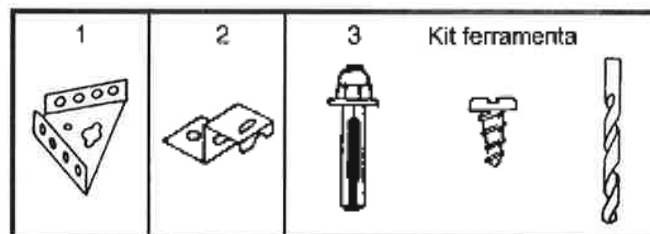

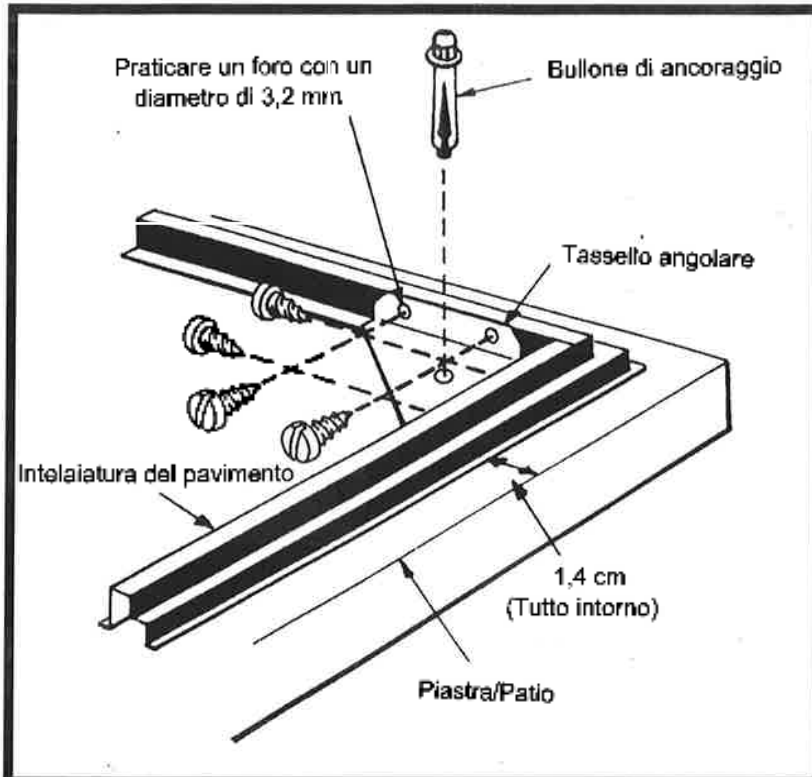

## Fase 1

### Installazione dei tasselli angolari

1. Posizionare i tasselli agli angoli dell'intelaiatura con le flange rivolte verso l'alto.
2. Posizionare i tasselli rispettando i fori di allineamento oppure praticare con il trapano dei fori da 3,2 mm.
3. In corrispondenza del foro al centro del tassello, eseguire con il trapano un foro con un diametro di 6,4 mm nel cemento, utilizzando la punta da muro in dotazione.

**IMPORTANTE:** i fori realizzati nel cemento devono essere perpendicolari rispetto alla superficie e devono essere profondi 5,1 cm. Utilizzare la punta da trapano in dotazione. La dimensione dei fori non deve essere più grande di 0,1 cm rispetto alle indicazioni: o i bulloni di ancoraggio non terranno.

4. Posizionare il bullone di ancoraggio nel foro e colpirlo con il martello per inserirlo in posizione. Serrare il dado con la chiave.

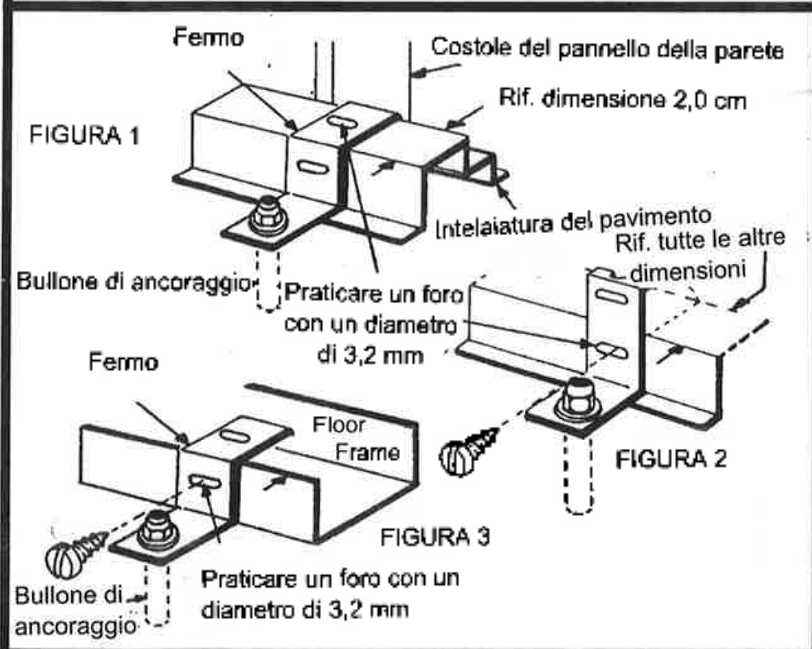

## Fase 2

### Installazione dei fermi

1. Posizionare i fermi sull'intelaiatura del pavimento (in corrispondenza delle costole del pannello) a intervalli regolari e fissarli inserendo viti nei fori esistenti o praticando con il trapano fori da 3,2 mm.

Vedere Figura 1, 2 o 3.

2. **NOTA:** se si devono ancorare intelaiature di dimensioni diverse (Figura 2), prima di eseguire il montaggio sull'intelaiatura è necessario piegare i fermi in alto. La Figura 3 fa riferimento a capanni che vanno da 3,7 m x 3,0 m a 4,3 m x 9,4 m con intelaiature del pavimento a canalina. Potrebbero essere necessari kit di ancoraggio aggiuntivi.

3. Praticare i fori nel cemento e ancorare i fermi al cemento come illustrato nella fase 1.

## Fase 3

### Installazione dell'ancoraggio nell'intelaiatura anteriore

1. Eseguire un foro da 6,4 mm al centro dell'intelaiatura anteriore, come mostrato. Montare la punta da muro in dotazione e continuare a trapanare fino a una profondità di 5,1 cm.
2. Ancorare l'intelaiatura al cemento con un bullone di ancoraggio come illustrato nella fase 1.

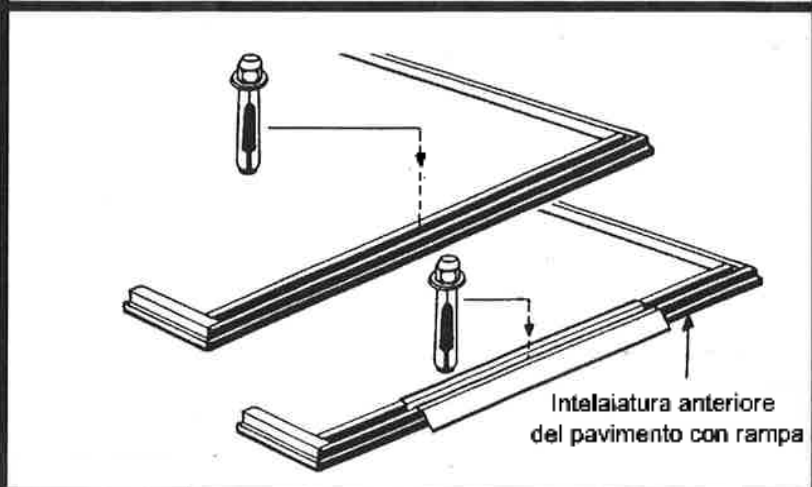

Arrow Shed, LLC  
Customer Service  
1101 North 4th Street  
Breese, Illinois 62230





Po wzniesieniu budynku cała rama podłogowa musi zostać zakotwiona.

### WSTĘP

Ten zestaw okuć jest przeznaczony do wszystkich budynków magazynowych Arrow

### POTRZEBNE NARZĘDZIA I MATERIAŁY

- Poziomica
- Wiertarka elektryczna
- Gogle
- Wiertło 3,2 mm
- Wiertło 6,4 mm
- Rękawice ochronne, długie rękawy
- Wiertło do muru 1/4" (6,35 mm), dostarczone
- Śrubokręt krzyżakowy #2
- Taśma miernicza
- Klucz maszynowy 3/8" (8 mm)
- Młotek

### INSTRUKCJA MONTAŻU:

Należy zapoznać się z instrukcją i przestudiować ilustracje. Aby należycie zakotwiczyć budynek magazynowy, wykonuj kolejne instrukcje.

**PO ZAKOŃCZENIU MONTAŻU TRZEBA ZACHOWAĆ TEN PODRĘCZNIK I LISTĘ CZĘŚCI DO PRZYSZŁEGO WGLĄDU.**

### SPRAWDŹ ZAWARTOŚĆ OPAKOWANIA:

Porównaj zawartość opakowania ze spisem części. Zidentyfikuj części na podstawie ilustracji. Pomoże to zaznajomić się z nimi wzrokowo.

### ZASADY BEZPIECZEŃSTWA:

- Podczas wiercenia otworów sprawdź, czy nikomu nie zagrażasz.
- Podczas tej czynności noś okulary ochronne, rękawice i długie rękawy.

### KOTWICZENIE BUDYNKU DO BETONOWEGO PODŁOŻA

Zestaw okuć do betonu zawiera wiertło do muru, elementy mocujące i łatwo zrozumiałą instrukcję. Dla dobrego posadowienia ważne jest, aby wokół całego budynku utrzymać odstęp od ramy do krawędzi podłoża szerokości 0,25 cm.

**WAŻNE:** Przed rozpoczęciem kotwiczenia sprawdzić, czy rama podłogowa jest pozioma i prostokątna.

Dla większości budynków zaleca się jeden zestaw okuć. Elementy mocujące umieszcza się we wszystkich narożnikach i w równych odstępach wokół ramy podłogowej.

**Uwaga:** Przed rozpoczęciem wiercenia otworów w betonie w celu zainstalowania klamer mocujących od góry należy uwzględnić co następuje:

1. Jeżeli elementy wzdłużne ramy podłogowej budynku mają złącza:
  - A. Zmontować i ułożyć ramę podłogową.
  - B. Zaznaczyć i wywiercić otwory.

Zestaw zawiera cztery węzłówki (klamry trójkątne) do zakotwiczenia narożników ramy podłogowej. Należy zignorować węzłówki dostarczone z elementami budynku (w niektórych modelach).

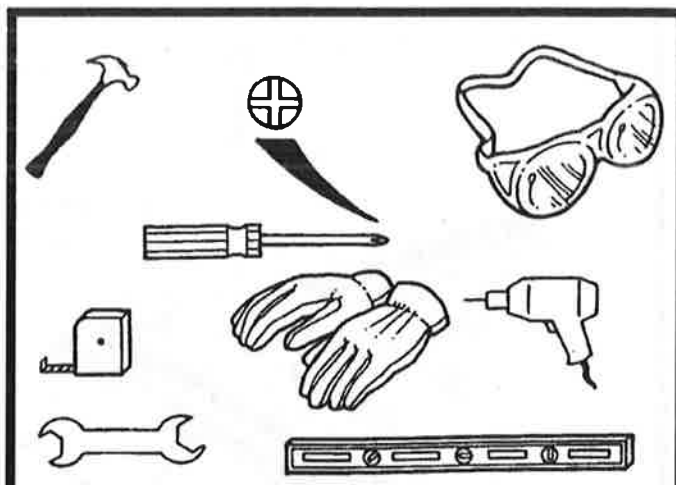

### Lista części Zestaw kotew AK100

Oznaczenie	Nr części	Opis i ilość
1	8397	Klamry narożnikowe (węzłówki) (4)
2	8398	Klamry mocujące od góry (11)
3	66159	Śruby kotwiczące (16) #10 x 1/2" (13 mm) Wkręty (39) Wiertło do muru 1/4" (6,35 mm) (1)

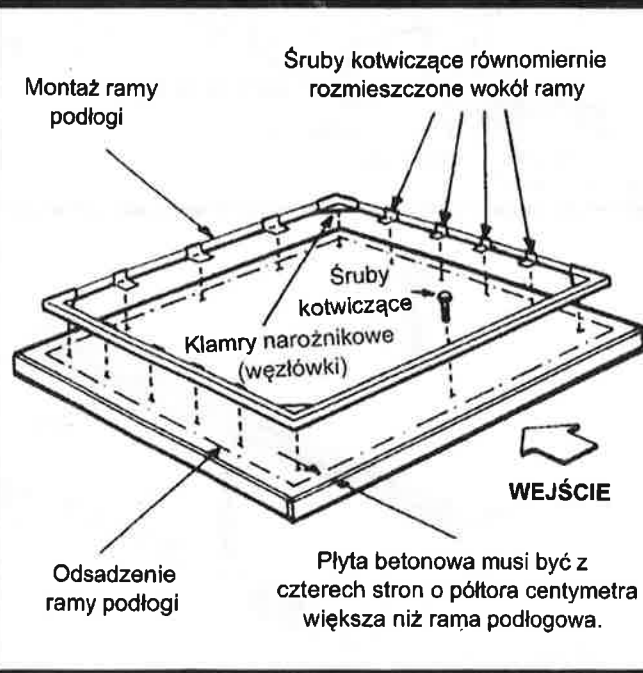
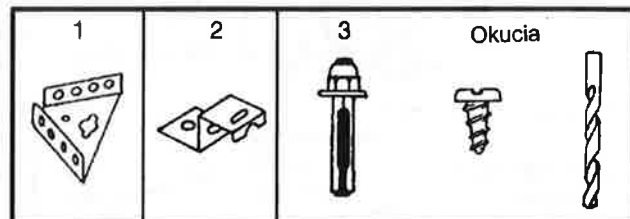

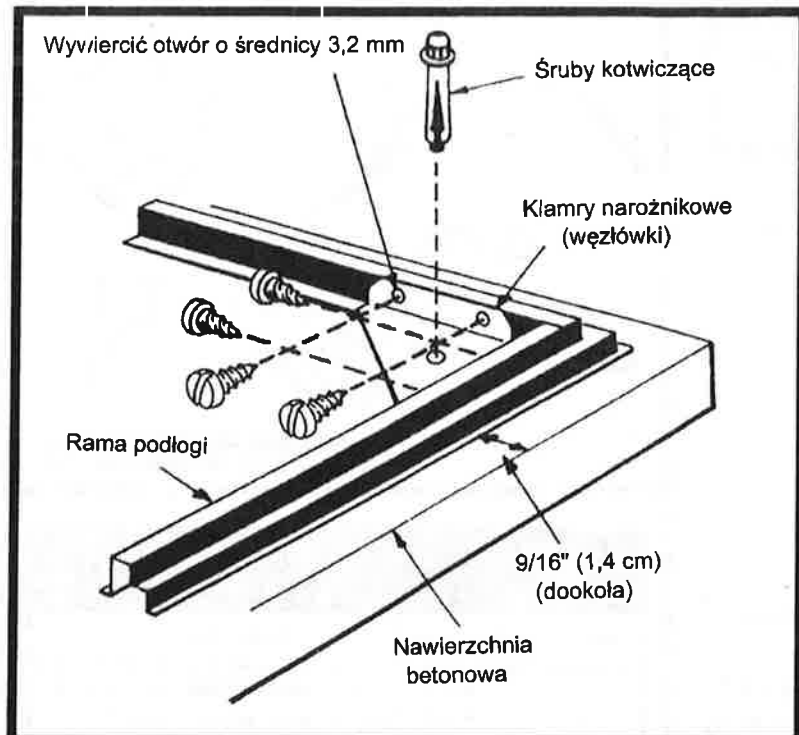

## KROK 1

### Instalacja klamer narożnikowych (węzłówki)

1. Umieścić węzłówki w narożnikach krawędziami pionowymi skierowanymi KU GÓRZE.
2. Przykręcić węzłówki do otworów lub nawiercić otwory 3,2 mm.
3. Nawiercić otwór o średnicy 6,4 mm przez otwór po środku węzłówki za pomocą dostarczonego wiertła do muru.

**WAŻNE:** Otwory w betonie muszą być prostopadłe do powierzchni i głębokie na 5,1 cm. Użyć dostarczonego wiertła. Otwory mogą być najwyżej o 8 mm głębsze niż długość śrub kotwiczących. W przeciwnym razie śruby nie będą trzymać.

4. Umieścić **śrubę kotwiczącą** w nawierconym otworze i wbić ją młotkiem do oporu. Dokręcić śrubę kluczem maszynowym.

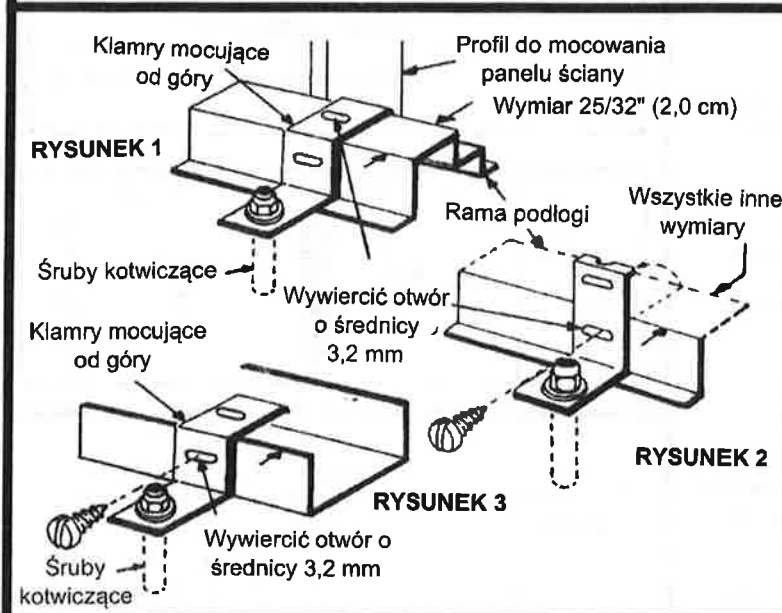

## KROK 2

### Instalacja klamer mocujących od góry

1. Rozmieścić klamry równomiernie wzdłuż zębrowania ramy podłogowej i przymocować wkrętami przez nawiercone otwory 3,2 mm. Patrz rysunek 1, 2 lub 3.

Patrz rysunek 1, 2 lub 3.

2. **UWAGA:** Jeżeli trzeba zakotwiczyć ramę podłogową (rysunku 2) o innych wymiarach, trzeba wygiąć krawędzie klamer ku górze przed ich zamocowaniem. Na rysunku 3 przedstawiono profilowaną ramę podłogową stosowaną w budynkach o podstawach od 3,7 m x 3,0 m do 4,3 m x 9,4 m. Mogą być potrzebne dodatkowe zestawy okuć.
3. Nawiercić otwory w betonie i przymocować klamry w taki sam sposób jak w kroku 1.

## KROK 3

### Instalacja zakotwczenia przedniego elementu ramy

1. Nawiercić otwór 6,4 mm po środku przedniej ramy podłogowej, jak pokazano. Zmienić wiertło na dostarczone wiertło do muru i wiercić na głębokość 5,1 cm.
2. Nawiercić otwory w betonie i przymocować klamry w taki sam sposób jak w kroku 1.

W przypadku części zamiennych lub jakichkolwiek pytań dotyczących zestawu mocującego należy podać numer modelu zestawu i kontakt:

Arrow Shed, LLC  
 Customer Service Department  
 1101 North 4th Street  
 Breese, Illinois 62230  
 1-800-851-1085

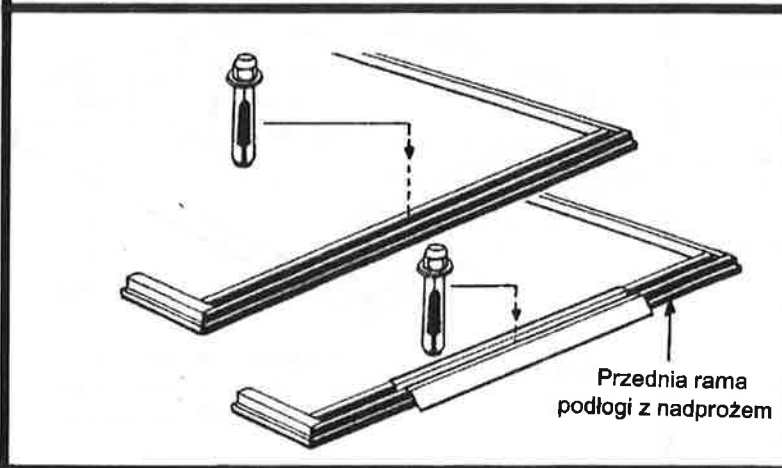

Pomembno je, da zasidraste ves talni okvir, potem ko ste postavili lopo.

## UVOD

Ta komplet za sidranje je namenjen za uporabo z vsemi lopami znamke Arrow.

## POTREBNO ORODJE IN MATERIAL:

- Vodna tehtnica
- Vrtalnik (električni)
- Zaščitna očala
- 3,2 mm (1/8") sveder
- 6,4 mm (1/4") sveder
- Delovne rokavice in dolgi rokavi
- Zidarski sveder 1/4" (priložen)
- Križni izvijač št. 2
- Merilni trak
- Ključ 3/8"
- Kladivo

## NAVODILA ZA SESTAVO:

Dobro preberite navodila in preučite slike. Sledite navodilom po korakih, da lopo dobro zasidraste.

## TA PRIROČNIK IN SEZNAM DELOV SHRANITE ZA PRIHODNJO UPORABO, KO LOPO SESTAVITE.

## PREVERITE VSEBINO:

Preverite vsebino škatle s pomočjo seznama delov. Določite dele, prikazane na slikah. Tako se boste seznanili z deli.

## VARNOSTNA PRAVILA:

- Prepričajte se, da vam ni med vrtnjem nihče na poti.
- Med vrtnjem nosite zaščitna očala, delovne rokavice in dolge rokave.

## SIDRANJE LOPE NA BETON TERASE ALI BETONSKI FUNDAMENT

Temu kompletu za sidranje so priloženi zidarski svedri, pritrdilni materiali in preprosta navodila. Za pravilno montažo je pomembno, da pustite med teraso/fundamentom približno 1,4 cm (9/16") prostora med okvirom in robom betona okoli celotnega obsega.

**POMEMBNO:** Prepričajte se, da je talni okvir raven in pravokoten, preden začnete s sidranjem.

Za večino zgradb se priporoča en komplet za sidranje. Sidra se uporabljajo v vsakem kotu in se enakomerno razporedijo vzdolž talnega okvira.

**OPOMBA:** Pred začetkom vrtnja v beton za montažo sponk za pritrditev morate upoštevati:

1. Morebitne spoje talnega okvira.
  - A. Montirajte in nastavite talni okvir.
  - B. Označite mesta lukenj in jih izvrtajte, kot je opisano zgoraj.

Ta komplet vsebuje štiri spojke za sidranje kotov talnega okvira. Če so zgradbi priložene spojke (velja za nekatere modele), ne uporabite spojke, priloženih k zgradbi.

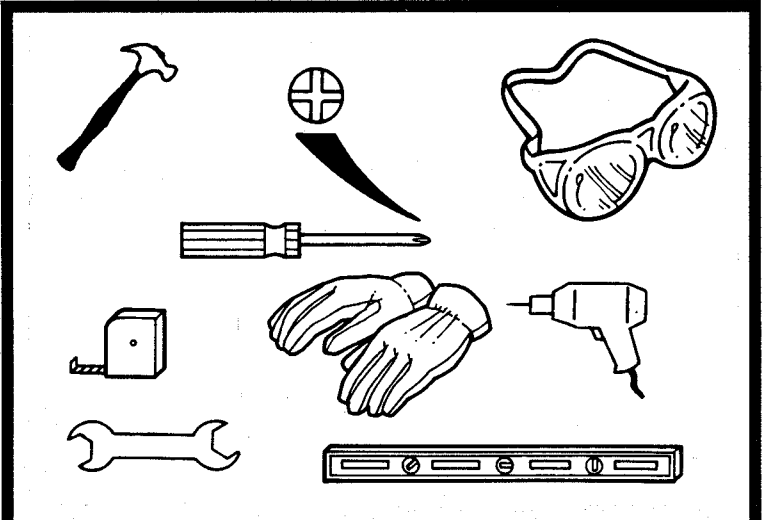

## SEZNAM DELOV KOMPLET ZA SIDRANJE ŠT. AK100

Ključ št.	Št. dela	Opis (količina)
1	8397	Kotna spojka (4)
2	8398	Sponka za pritrditev (11)
3	66159	Sidrni sornik (16) Vijak št. 10 X 13 mm (1/2") (39) Zidarski sveder 1/4" (1)

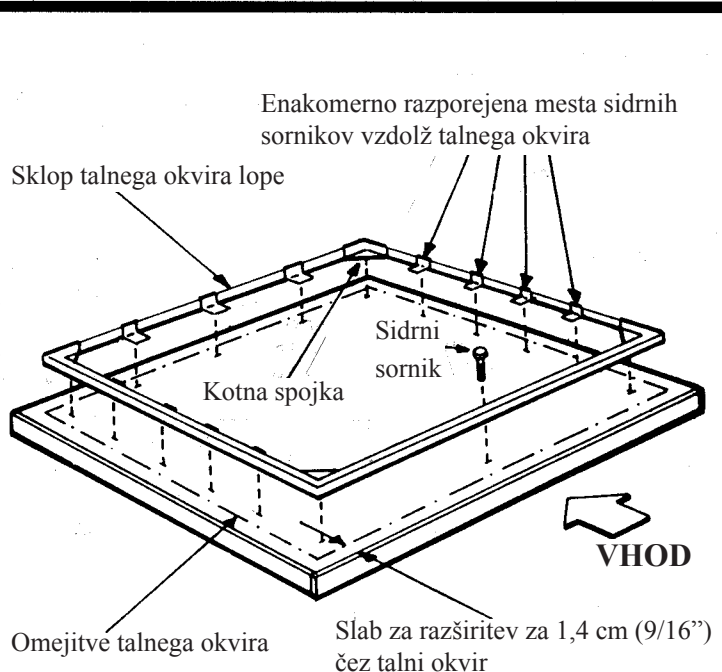
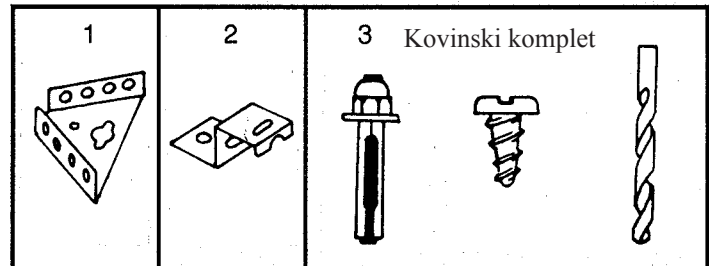



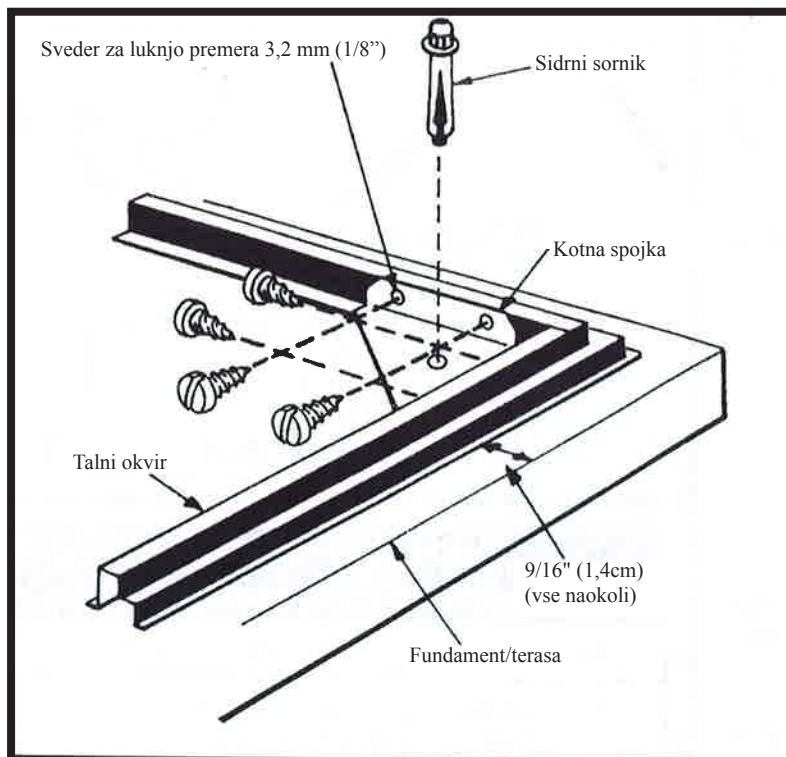

## 1. KORAK

### Montaža kotne spo-

1. Spojke namestite v kote talnega okvira s prirobnimi robovi "GOR".
2. Spojke pritrdite skozi poravnalne luknje ali izvrtajte luknje 3,2 mm (1/8").
3. S priloženim zidarskim svedrom izvrtajte skozi luknjo v središču spojke luknjo s premerom 6,4 mm (1/4") v beton. **POMEMBNO:** Luknje, izvrtane v beton, morajo imeti pravi kot na površino in biti globoke 5,1 cm (2"). Uporabite priloženi sveder. Luknje ne smejo biti več kot 0,1 cm (1/32") prevelike, sicer sidrni sorniki ne bodo držali.
4. Namestite **sidrni sornik** v izvrtano luknjo in ga zabijte s kladivom. Matico pritegnite s ključem.

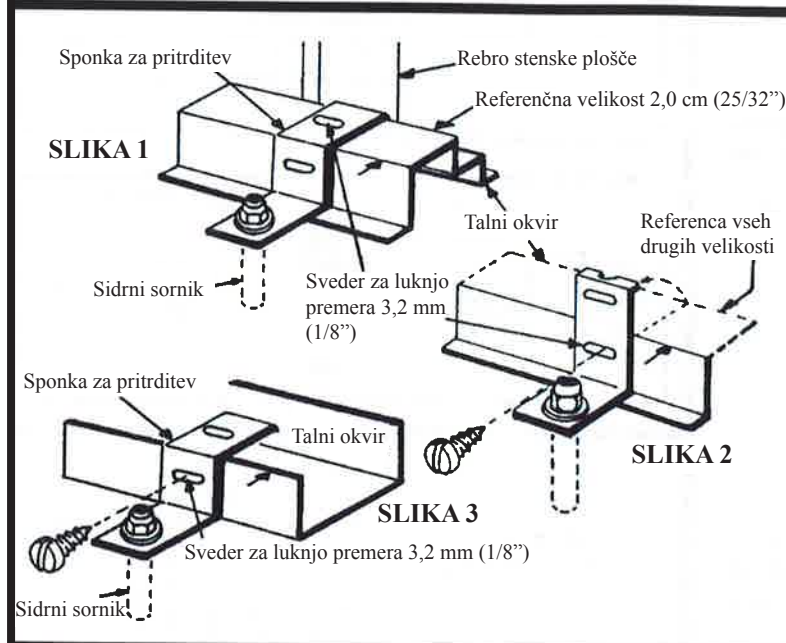

## 2. KORAK

### Montaža sponke za pritrditev

1. Namestite sponke na talni okvir (po rebrih plošče) v enakomernih presledkih in jih pritrdite z vijaki skozi obstoječe luknje ali pa izvrtajte luknje 3,2 mm (1/8"). Glejte slike 1, 2 ali 3.
2. **OPOMBA:** Če sidrate talni okvir (slika 2) druge velikosti, morate sponke za pritrditev upogniti "GOR", preden zasidrate talni okvir. (Slika 3) je za zgradbe 3,7 m x 3,0 m (12' x 10') do 4,3 m x 9,4 m (14' x 31') s talnimi okvirji v slogu kanalov. Morda boste potrebovali dodatne komplete.
3. V beton izvrtajte luknje in zasidrajte sponke v beton na način, opisan v 1. koraku.

## 3. KORAK

### Montaža sidra sprednjega okvira

1. V sredino sprednjega talnega okvira izvrtajte 6,4 mm (1/4") luknjo. Zamenjajte sveder z zidarskim in nadaljujte z vrtnjem do globine 5,1 cm (2").
2. Okvir zasidrajte v beton s sidrnimi sorniki na način, opisan v 1. koraku.

Za nadomestne dele ali morebitna vprašanja glede kompleta za sidranje navedite številko modela kompleta in se obrnite na:

**Arrow Shed, LLC**  
**Customer Service Department**  
**1101 North 4th Street**  
**Breese, Illinois 62230**  
**1-800-851-1085**  
**Assist @arrowsheds.com**

